

HINWEISE ZUR "KRITISCHEN" DREHZAHL

Gilt für SIMIX- Reibradverstellgetriebe/SIMIX-Riemenverstellgetriebe/Regelung der SIMIX-Rührwerke durch Frequenzumrichter.

Im Zusammenhang von Drehzahl, Masse und Länge der Rührwelle kann es bei einer bestimmten Drehzahl zur sogenannten "kritischen Drehzahl" kommen.

Es handelt sich dabei nicht um einen Mangel am SIMIX-Rührwerk.

Die kritische Drehzahl muß unbedingt vermieden werden. Verringern oder erhöhen Sie die Drehzahl bis die Rührwelle sich wieder zentriert und ruhig läuft.

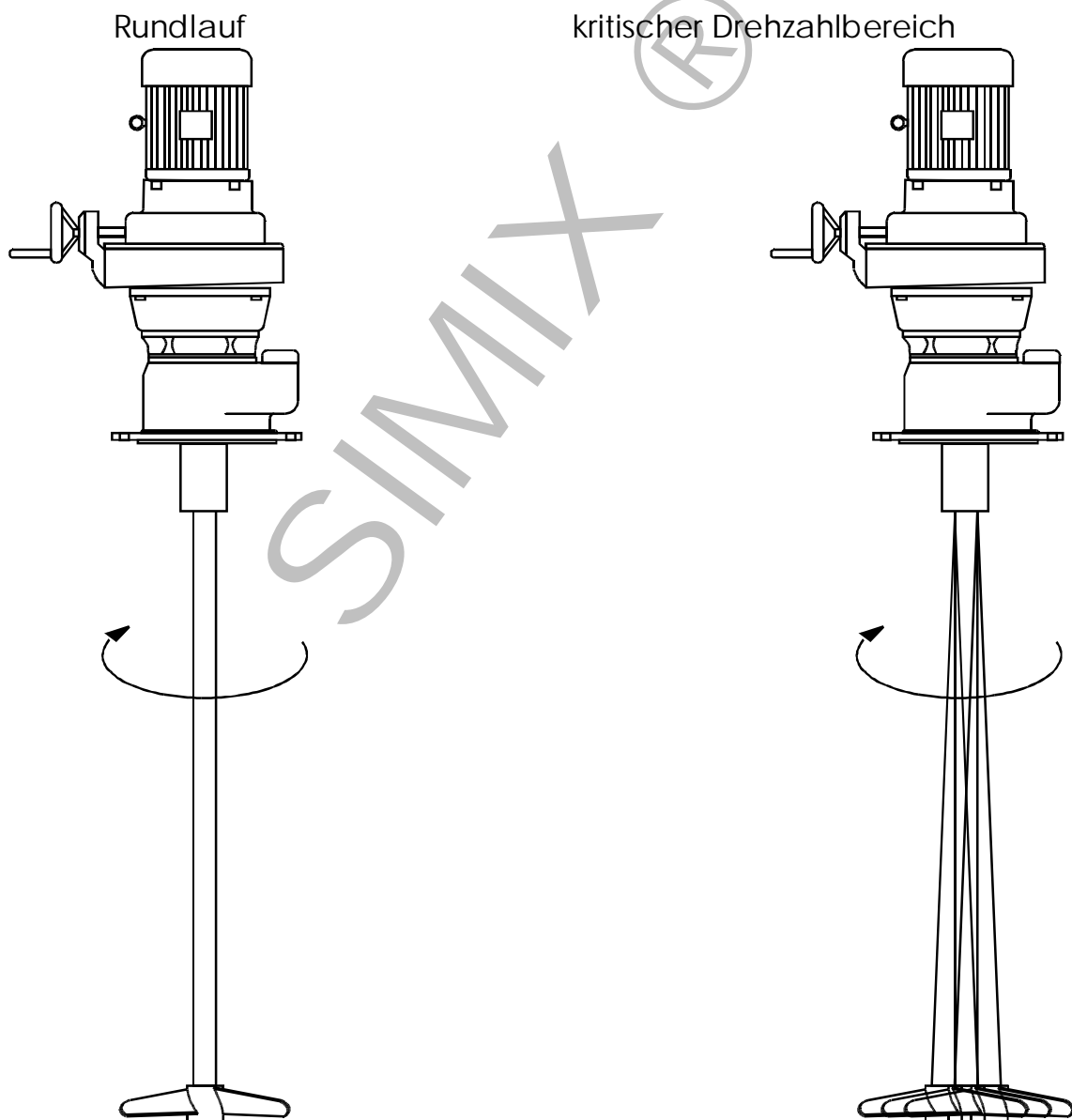

SIMIX RÜHRWERKSBAU GMBH